

## SISTEME DE INCALZIRE, VENTILATIE SI CLIMATIZARE

### BOX DT 25/25 - M6 1/3

VENTILATOR CARCASAT DE: SC DIPET SERVCOM SRL

#### Caracteristici:

- carcasa confecționată din tablă zincată izolată fonic și termic;
- ventilatoare tip CBD cu rotorul cu paletele orientate înainte;
- motorul ventilatorului: construcție închisă,  
gradul de protecție - IP 54,  
clasa de izolație - F,  
tensiunea de alimentare - 230 V / 50 Hz ;  
protecție termică inclusă;
- temperatura de lucru a aerului : -20°C +60°C ;
- ventilatorul este montat in cutie pe suporti antivibrații;



#### Aplicații:

- proiectate special pentru montaj interior si exterior;
- ventilare generală, clădiri de birouri și rezidențiale precum și aplicații industriale;

#### La cerere:

- ventilatoare cu 3 viteze;
- variatoare de turație.

#### Date Tehnice

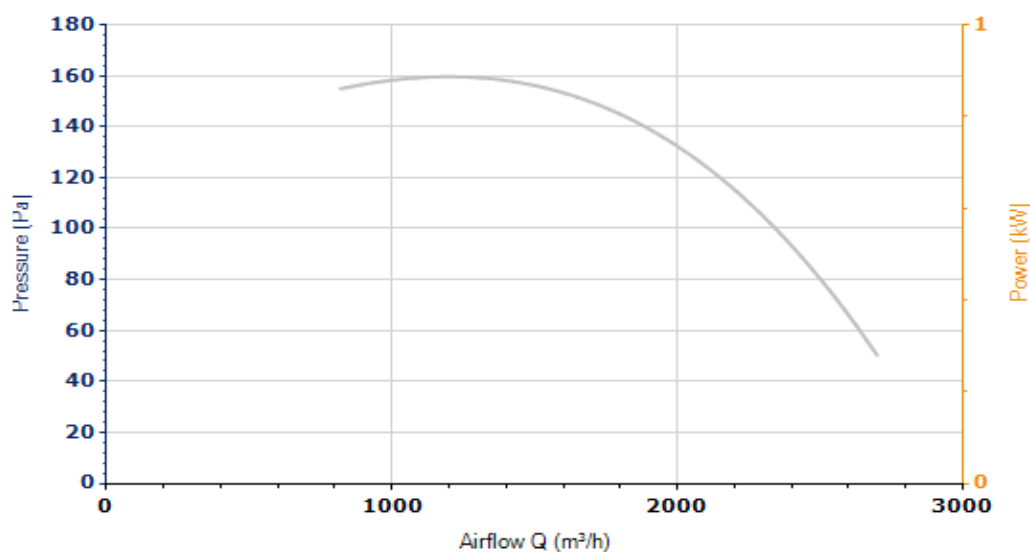

-curba presiunii  
statice

## Dimensiuni

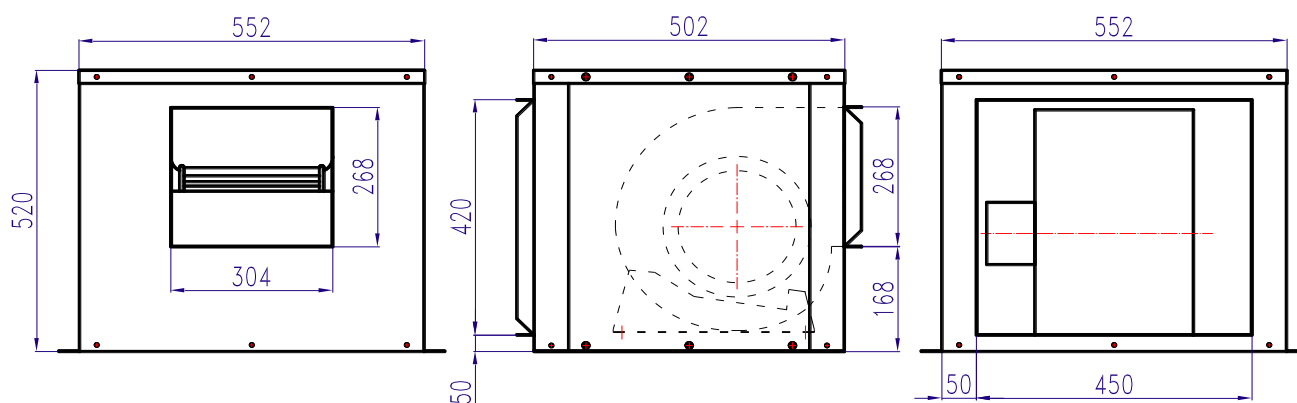

## Date pentru motor

Motor (rpm)	830
Greutate aproxim. (kg)	27,6
Debit max. aer ( m <sup>3</sup> /h )	2700
Putere instalată (kW)	0,25
Curentul maxim pentru 230V (A)	2,2

